

DE | EN | IT | FR | ES



GRANDER
W A S S E R

WASSERBELEBUNG

WATER REVITALIZATION

VITALIZZAZIONE DELL'ACQUA

VIVIFICATION DE L'EAU

REVITALIZACIÓN DEL AGUA



www.grander.com

...die ganze **Kraft** des **Wassers**.



PHYSIKALISCH EINZIGARTIG

Johann Granders Entdeckung

Wasser ist ein lebendes System, das im permanenten Austausch mit seiner Umwelt steht. Wasser besitzt die Fähigkeit, Informationen zu speichern und zu übertragen – selbst ohne direkten Kontakt. Diese physikalische Einzigartigkeit legte Johann Grander, der Entdecker der Wasserbelebung, bereits 1979 dem Grundprinzip der Wasserbelebung zugrunde. Die GRANDER®-Wasserbelebung ist ein Naturverfahren, das durch die Verbesserung der Wasserstruktur die Selbstreinigungs- und Widerstandskraft des Wassers stärkt und dadurch ein stabiles Immunsystem im Wasser schafft.

WASSER IST LEBEN

Warum wir Wasser brauchen

Wasser ist eines der wichtigsten Elemente für den Organismus. Es sorgt dafür, dass Mineralstoffe und Spurenelemente an jede einzelne Zelle des Körpers gelangen und zudem ist Wasser das beste biologische Lösungsmittel: es führt Giftstoffe ab, fördert die Durchblutung, kurbelt den Stoffwechsel an, reinigt von innen und stärkt das körpereigene Abwehrsystem.



BELEBTES WASSER IST BESSERES LEBEN

Genussvoll. Hochwertig. Natürlich.

Seit 1979 geht die GRANDER®-Wasserbelebung um die Welt und ist für über 400.000 Anwender weltweit zum täglichen, unverzichtbaren Begleiter geworden. Dennoch ist das Familienunternehmen aus Jochberg (Tirol, Österreich) seinen Wurzeln und Werten treu geblieben.

Für GRANDER® steht das Wohlbefinden seiner Anwender und die Steigerung deren Lebensqualität stets im Vordergrund.

Das GRANDER® belebte Wasser tut so gut wie es schmeckt. Davon profitieren alle **Menschen, aber auch Tiere, Pflanzen, Betriebe und letztlich die ganze Umwelt.**

Das Ziel von GRANDER® ist es, das GRANDER® belebte Wasser – einen Quell des Wohlbefindens und der Vitalität – allen Lebewesen zugänglich machen zu können.

UNIVERSELL EINSETZBAR

Überall, wo Wasser fließt

Die GRANDER®-Wasserbelebung wird überall dort eingesetzt, wo Wasser fließt. Im Privatbereich, in der Hotellerie und Gastronomie inkl. Schwimmbäder, Spa- und Wellnesseinrichtungen und im Gewerbe.

VIELFÄLTIGE VORTEILE

Was GRANDER®-Wasser kann

Mit der Wasserbelebung leistet GRANDER® einen Beitrag zu einem besseren Leben für Menschen und Betriebe, die auf die Kraft der Natur vertrauen. Die GRANDER®-Wasserbelebung stärkt das Immunsystem im Wasser mit der Konsequenz von zahlreichen Vorteilen für uns Menschen, Betriebe und unsere Umwelt.



Genuss & Geschmack

- > steigert den Trinkgenuss
- > weckt Verlangen, mehr zu trinken
- > verleiht Speisen und Lebensmitteln, die mit GRANDER® hergestellt werden, einen intensiven Geschmack



Wohlbefinden & Vitalität

- > steigert das allgemeine Wohlbefinden
- > trägt zur Erhaltung normaler körperlicher und kognitiver Funktionen bei
- > schafft ein angenehmes Bade- und Duscherlebnis
- > sorgt für ein angenehmes Raum- und Wohnklima



Wachstum & Ertrag

- > führt zu kräftigem und üppigem Pflanzenwachstum
- > sorgt für ergiebige Ernte und reichere Erträge
- > erhöht die Lebensdauer von Pflanzen



Optimierungen & Einsparungen

- > verwertet die eingesetzten Rohstoffe besser
- > ermöglicht sparsamen Verbrauch von Shampoo, Badezusätzen und Reinigungsmitteln
- > verringert Kalkablagerungen



Umweltschutz & Ressourcenschonung

- > entlastet die Umwelt durch geringeren Einsatz von Putz-/Reinigungsmitteln
- > funktioniert ohne Strom, Chemie, Energie und sonstige Zusätze
- > schützt die Umwelt durch belebtes Abwasser

NATÜRLICHES PRINZIP

Wie GRANDER®-Wasser wirkt

Die GRANDER®-Wasserbelebung arbeitet nach dem Naturprinzip – ohne Strom und ohne Chemie sowie service- und wartungsfrei. Die GRANDER®-Wasserbelebungsgeräte sind mit GRANDER®-Informationswasser – einem Wasser von ganz besonders hoher innerer Ordnung und Struktur – gefüllt. Dieses Informationswasser ist das Wirkelement in allen GRANDER®-Produkten und überträgt seine hohe Ordnung auf das unbelebte Wasser und bringt das Leitungswasser dadurch in einen optimal strukturierten Zustand. So wird es wieder lebendig und kraftvoll und kann sich selbst reinigen und regenerieren.

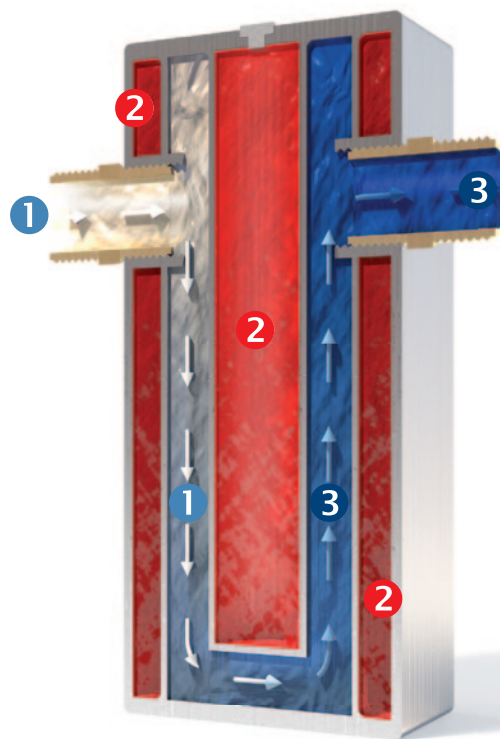

Leitungswasser unbelebt ❶

Kammern mit Informationswasser ❷

belebtes, hochwertiges Wasser ❸

UNIVERSELL EINSETZBAR



GRANDER®-
Doppelzylinder

GRANDER®-
Heizkreislaufbelegung

GRANDER®-
Wasserbelegung

Der Einbau der GRANDER®-Wasserbelegungsgeräte erfolgt zumeist direkt in die Hauptwasserleitung. Für jeden Bedarf gibt es den passenden Gerätetyp: Für Häuser, Wohnungen, Einzelanschlüsse sowie für stehende Gewässer oder den mobilen Einsatz.

Für ein Einfamilienhaus kommt meist ein 1-Zoll- bzw. 5/4-Zoll-Gerät (Gerätetyp W10 bzw. W54) zum Einsatz.



Ein kleiner Auszug an Referenzen

Landwirtschaft Gombotz – Straden, AT



Familie Gombotz kocht, duscht und putzt mit belebtem Wasser. Von den guten Ergebnissen überzeugt, wurde auch im landwirtschaftlichen Betrieb GRANDER® eingebaut. „Wir kultivieren Tomaten und sind von den positiven Auswirkungen der Wasserbelebung überzeugt.“

Naturkäserei – Tegernsee, DE



www.naturkaeserei.de

Täglich werden 15.000 Liter Wasser für die Käseproduktion und -reinigung verbraucht. „Mit dem GRANDER®-Wasser merken wir, dass die ganzen Reinigungsarbeiten leichter von der Hand gehen, in den Formen weniger Schmiere zurückbleibt und sich die Molke leichter abwaschen lässt.“

Schweizer Optik – Forchheim, DE



www.schweizer-optik.de

„Durch den Einsatz bei den SCHWEIZER Schleifmaschinen konnte eine deutliche Qualitätsverbesserung und Stabilisierung des Prozesswassers sowie Optimierung des Kühl- und Reinigungsmittleinsatzes, der Standzeiten, Betriebssicherheit und Betriebskosten erreicht werden.“

Hotel Garni Golf – Ascona, CH



www.garni-golf.ch

„Die Gäste schwärmen von dem feinen Wasser, die Reinigungsarbeiten fallen leichter aus und auch die Einsparungen von Reinigungs- und Waschmitteln sind spürbar“, so die Inhaberfamilie Bechter.

Spanische Hofreitschule – Wien, AT



www.srs.at

Seit Oktober 2003 werden die berühmten weißen Hengste in den Stallungen der Wiener Hofburg mit GRANDER®-Wasser versorgt. „Unsere Pferde nehmen seitdem um ein Viertel mehr Wasser zu sich und die Kolik-Anfälligkeit ist deutlich zurückgegangen“, so Oberstallmeister Johannes Hamminger.

Flughafen Wien Schwechat, AT



www.viennaairport.com

Bereits 2003 wurden die ersten GRANDER®-Wasserbelebungsgeräte eingebaut. Mit dem Ergebnis, dass Biozide und Kalkstabilisatoren reduziert wurden. In allen „belebten“ Terminals und Klimaanlage werden ausgezeichnete bakteriologische Wasserwerte nachgewiesen.

Monticello Spa & Fit – Mailand, IT



www.monticellospa.it

Die Spa-Oase mit sieben spektakulären Pools am Stadtrand Mailands, wo Wasser und Wärme gepaart mit neuesten Technologien für Entspannung, Gesundheit und Schönheit sorgen, begeistert ihre Gäste. Vor allem mit der Wasserqualität – belebt nach GRANDER®.

PHYSICALLY UNIQUE

Johann Grander's Discovery

Water is a living medium which impacts with its environment to store and transfer information – even without direct contact. This anomaly was observed by Johann Grander, the innovator of what has come to be known as 'GRANDER® Water Revitalization'.

GRANDER® Water Revitalization is a natural process that enhances water's structure and thereby increases its molecular coherence affording its users many diverse and unique benefits.

WITHOUT WATER

There is no life

The vitality of our tap water is severely compromised as water suppliers try to remove Nano plastics⁽¹⁾ and deal with the growing concerns of pharmaceuticals⁽²⁾ finding their way into our tap water. Research also indicates that electromagnetic frequencies (EMF's) are also increasing mould growth in water⁽³⁾. With the addition of chlorine it is no surprise that we seek alternative water from healthier sources.

Filtration on its own can only go so far, as the missing link is nature's own design structure. Water's structure has never been acknowledged or considered of importance. With the help of GRANDER® Water Revitalization you are now able to put back nature's own living structure providing an entirely new qualitative standard for your whole house tap water experience.

(1) The Times September 7th 2017 Ben Webster

(2) Dr Rau - EMF and Influence on Disease

(3) The Pharmaceutical Journal 19 FEB 2015 By Brian Owens



DOMESTIC & COMMERCIAL USER EXPERIENCES

*Naturally enjoyable
high quality water.*

Since 1979, GRANDER® Water Revitalization has become a daily, indispensable companion for over 400,000 users worldwide. Nevertheless, the family business from Jochberg (Tyrol, Austria) has remained true to its roots and values.

For the GRANDER® family, the well-being of its users and improving the quality of life of every user remains the focus.

GRANDER® revitalized water improves more than just taste. This benefits all **people, but also animals, plants, businesses and ultimately the whole environment.**

The goal of GRANDER® is, GRANDER® revitalized water – a source of well-being and vitality – accessible to all living beings.

UNIVERSALLY APPLICABLE

Wherever water flows

GRANDER® Water Revitalization is used wherever water flows. Throughout the entire house, in the hotels and gastronomy applications, in swimming pools and wellness facilities in trade as well as in industry.

MULTIPLE BENEFITS

The advantages of GRANDER® Water

GRANDER® Water Revitalization helps to strengthen water's structure and naturally self-purifying characteristics, having numerous benefits for humans and all living things:



Pleasure & Taste

- > Greater drinking pleasure through fine, full-bodied taste
- > Awakens the thirst sensation
- > Makes coffee & tea with a fuller rounder and more balanced taste
- > Gives food a fine and intense taste



Well-being & Vitality

- > increases general well-being for living organisms
- > contributes to maintaining vital physical and cognitive functions
- > Enjoyable bathing experience through noticeably softer feeling water
- > creates a pleasant atmosphere in rooms and homes



Growth & Earnings

- > leads to strong and lush plant growth
- > provides for a rich harvest and richer yields
- > increases the longevity of plants and shelf life of foods



Optimizations & Savings

- > better utilization of the raw materials used
- > Reduces costs by lowering the need for cleaning agents and chemicals
- > reduces limescale deposits and makes cleaning easier



Environmental protection & conservation of resources

- > Reduces formation of rust and biofilm in heating circuits
- > Saves energy by increasing the efficiency of heating systems
- > Works without electricity, chemicals or other additives and returns water back to the environment in a more natural state

NATURAL PRINCIPLE

How GRANDER® Water works

GRANDER® Water Revitalization works according to nature's natural design principle – without any electricity, chemicals, service or maintenance. The GRANDER® Water Revitalization devices are filled with 'GRANDER® Information Water', a very special water having a higher internal order and structure. This information water can transfer its high order to unrevitalized water, and this is the key component in all GRANDER® water devices. In this way, non-revitalised tap water becomes revitalised and powerful once again and can purify as well as regenerate itself.

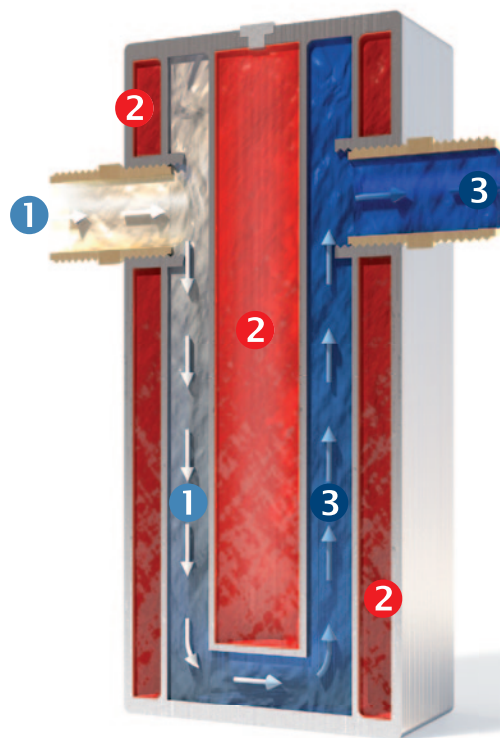

non-revitalized tap water ①

chamber filled with information water ②

revitalized tap water ③

Extract from our case studies

Gombotz Agriculture – Straden, AT



The Gombotz Family cooks, showers and cleans with revitalized water. Convinced of the results, they installed GRANDER® in their agricultural business. "We cultivate tomatoes and are very satisfied with the positive effects water revitalization has on our products."

Naturkäserei – Tegernsee, DE



www.naturkaeserei.de

Every day, 15,000 liters of water are used for cheese production and cleaning. „With GRANDER® water, we notice that all the cleaning work is easier to do by hand, less grease is left in the moulds, and the whey is easier to wash off.“

Schweizer Optik – Forchheim, DE



www.schweizer-optik.de

„The quality and stabilization of process water used by our Swiss grinding machines has significantly improved. We have also been able to optimize our use of cooling and cleaning agents helping us to improve service life, operational safety and operating costs“.

Hotel Garni Golf – Ascona, CH



www.garni-golf.ch

„The guests rave about the fine water, the cleaning work is easier and there are noticeable savings on cleaning products and detergents“ Bechter family - proprietor.

Spanish Riding School – Vienna, AT



www.srs.at

Since October 2003, the famous white stallions housed in the stables of the Vienna Hofburg have been supplied with GRANDER® water. "Our horses consume 25 % more water than before, and the colic incidents have been significantly reduced," says Johannes Hamming, Senior Stable Master.

Airport Wien Schwechat, AT



www.viennaairport.com

In 2003 the first GRANDER® Water Revitalization devices were installed. This resulted in the reduction of biocides and lime stabilizers. In all the "revitalized" terminals and air conditioning systems, the bacteriological water values have proven to be excellent.

Monticello Spa & Fit – Milan, IT



www.monticellospa.it

The spa oasis having seven spectacular pools on the outskirts of Milan, where water and warmth paired with the latest technology offer relaxation, health and beauty, delights and inspires its guests. Especially with the water quality revitalized by GRANDER®.



FISICAMENTE UNICA

La scoperta di Johann Grander

L'acqua è un sistema vivente in permanente interscambio con l'ambiente circostante. L'acqua possiede la capacità di raccogliere e trasmettere informazioni, anche senza contatto diretto. Su questa peculiarità fisica, Johann Grander, lo scopritore della vitalizzazione dell'acqua, ha basato già nel 1979 il principio della vitalizzazione dell'acqua GRANDER®. Si tratta di un processo naturale che, attraverso il miglioramento della struttura molecolare, rafforza il potere autodepurante e le difese dell'acqua, creando un sistema immunitario stabile.

L'ACQUA È VITA

Perché abbiamo bisogno di acqua

L'acqua è un elemento fondamentale per l'organismo. Oltre a fare in modo che sostanze minerali e oligoelementi raggiungano ogni singola cellula del corpo, è il miglior solvente biologico: Espelle le tossine, stimola la circolazione sanguigna, sostiene il metabolismo, depura dall'interno e rafforza il sistema immunitario dell'organismo.



ACQUA VITALIZZATA PER UNA VITA MIGLIORE

Squisita. Preziosa. Naturale.

Dal 1979, la vitalizzazione dell'acqua GRANDER® ha conquistato il mondo, diventando irrinunciabile compagna giornaliera di oltre 400.000 utenti in ogni dove. Ciononostante, l'impresa familiare austriaca di Jochberg (Tirolo) è rimasta fedele alle sue radici e ai propri valori.

Tuttora, GRANDER® pone in primo piano il benessere dei suoi utenti e il miglioramento della loro qualità di vita.

L'acqua vitalizzata è salutare quanto gustosa. Ne traggono beneficio sia **le persone** che **gli animali, le piante, le aziende** ed infine anche **l'ambiente**.

Il proposito di GRANDER® è di rendere accessibile l'acqua vitalizzata GRANDER®, fonte di benessere e vitalità, a tutti gli esseri viventi.

DI USO UNIVERSALE

Ovunque scorre dell'acqua

La vitalizzazione dell'acqua GRANDER® viene impiegata ovunque scorre dell'acqua; nell'ambito domestico, gastronomico e alberghiero, incluse piscine, spa e centri benessere, nonché nel settore commerciale.

MOLTEPLICI VANTAGGI

Cosa può fare l'acqua GRANDER®

Con la vitalizzazione dell'acqua, GRANDER® offre un contributo al miglioramento della vita di uomini e aziende che confidano nella forza della natura. La vitalizzazione dell'acqua GRANDER® rafforza il sistema immunitario dell'acqua, da cui conseguono molteplici benefici per noi esseri umani, le imprese e il nostro ambiente.



Piacere & gusto

- > aumenta il piacere di bere
- > invoglia a bere di più
- > dona un gusto più intenso ad alimenti e cibi preparati con GRANDER®



Vitalità & benessere

- > aumenta il benessere generale
- > contribuisce al mantenimento delle normali funzioni fisiche e cognitive
- > trasforma bagno e doccia in momenti di piacere
- > conferisce piacevolezza agli ambienti riscaldati



Crescita & rendita

- > aumenta la rigogliosità delle piante
- > incrementa la rendita con un raccolto più abbondante
- > allunga la vita delle piante



Ottimizzazione & risparmio

- > sfrutta al meglio le materie prime impiegate
- > permette l'uso parsimonioso di shampoo, additivi per il bagno e detersivi
- > riduce depositi calcarei



Tutela dell'ambiente & salvaguardia delle risorse

- > riduce l'impatto ambientale con un minor consumo di detersivi
- > opera senza energia, corrente elettrica, additivi chimici e di altra natura
- > tutela l'ambiente con acque reflue vitalizzate

UN PRINCIPIO NATURALE

Cosa fa l'acqua GRANDER®

La vitalizzazione dell'acqua GRANDER® opera secondo un principio naturale e non richiede corrente elettrica, né additivi chimici e manutenzione. I vitalizzatori d'acqua GRANDER® contengono dell'acqua d'informazione GRANDER®, un'acqua di ordine e struttura molecolare particolarmente elevati. Quest'acqua d'informazione rappresenta l'agente attivo di tutti i prodotti GRANDER® che, trasferendo il proprio ordine elevato all'acqua non vitalizzata, crea nell'acqua del rubinetto condizioni ottimali. In questo modo le restituisce vita e vigore, permettendole di autodepurarsi e rigenerarsi da sola.

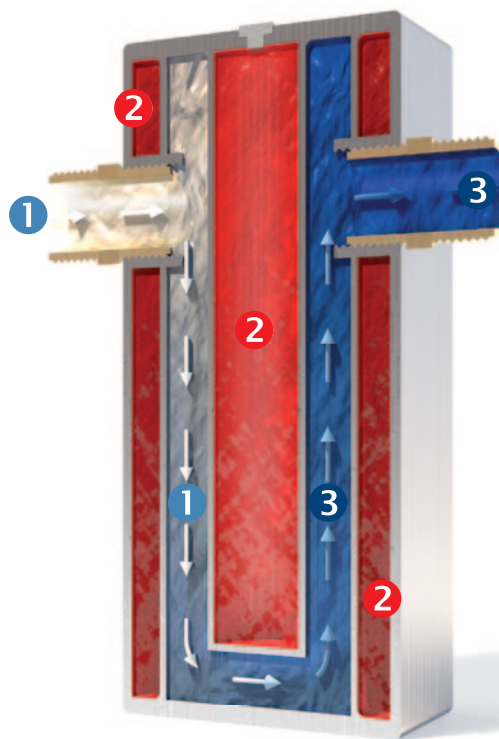

acqua della condotta non vitalizzata ❶

camere contenenti acqua d'informazione ❷

acqua di rubinetto vitalizzata ❸

DI USO UNIVERSALE



Doppio cilindro
per circuiti
GRANDER®

Vitalizzatori per circuiti
GRANDER®

Vitalizzatori
d'acqua
GRANDER®

Generalmente, i vitalizzatori d'acqua GRANDER® vengono montati sulla condotta idrica principale. Forniamo dei modelli adatti ad ogni necessità: per palazzi, appartamenti, attacchi singoli, acque ferme nonché dispositivi portatili.

Per una casa unifamiliare, per lo più si impiega un dispositivo da 1 pollice o da 5/4 (dispositivo del tipo W10 o W54).



Fattoria Gombotz – Straden, AT



La famiglia Gombotz cucina, pulisce e si lava con acqua vitalizzata. In seguito agli ottimi risultati hanno esteso l'uso di GRANDER® anche all'ambito agricolo. "Coltiviamo pomodori e gli effetti positivi della vitalizzazione dell'acqua ci hanno decisamente convinti."

Caseificio Naturkäserei – Tegernsee, DE



Consumiamo oltre 15.000 l d'acqua al giorno per la produzione di formaggi e le pulizie. "Abbiamo appurato che con l'acqua Grander i lavori di pulizia scorrono meglio, che le forme restano meno unte e che il siero di latte si elimina più facilmente."

www.naturkaeserei.de

Ottica Schweizer – Forchheim, DE



"L'impiego di GRANDER® alle smerigliatrici SCHWEIZER ha migliorato notevolmente qualità e stabilità dell'acqua di processo, ottimizzando l'utilizzo di detersivi e refrigeranti, i tempi di fermo, la sicurezza operativa e i costi d'esercizio."

www.schweizer-optik.de

Wave Parco Acquatico Sesto Calende – Milano, IT



www.wavesesto.it

Lasciatevi travolgere dall'onda del divertimento! Wave il tuo parco acquatico a Sesto Calende con acqua vitalizzata GRANDER® e riscaldata in tutte le vasche. A pochi chilometri da Milano questo meraviglioso centro sportivo è aperto tutto l'anno.

www.ondaverde.com,
www.aqvaclub.it,
www.nuotobergamoalta.it

Aeroporto di Vienna Schwechat, AT



www.viennaairport.com

I primi vitalizzatori d'acqua GRANDER® sono stati installati già nel 2003, con conseguente riduzione di biocidi e stabilizzatori di durezza. In tutti i terminal e climatizzatori "vitalizzati" si rilevano ottimi valori batteriologici dell'acqua.

Scuola di Equitazione Spagnola – Vienna, AT



www.srs.at

Da ottobre 2003, i famosi stalloni bianchi delle scuderie della "Hofburg" di Vienna bevono acqua vitalizzata GRANDER®. "Da allora, la quantità d'acqua che assumono i cavalli è aumentata di un quarto e la loro predisposizione alle coliche è diminuita notevolmente," afferma il grande scudiero Johannes Hamminger.

Hotel Garni Golf – Ascona, CH



www.garni-golf.ch

"Gli ospiti sono entusiasti della delicatezza dell'acqua, le pulizie scorrono meglio e si nota il risparmio sui detersivi", racconta la famiglia Bechter, proprietaria dell'hotel.



PHYSIQUEMENT UNIQUE

La découverte de Johann Grander

L'eau est un système vivant qui est en échange permanent avec son environnement. L'eau a la capacité de stocker et de transférer des informations – même sans contact direct. Dès 1979, Johann Grander, le découvreur de la vivification de l'eau, a présenté cette singularité physique comme étant la base de la vivification de l'eau. La vivification de l'eau GRANDER® est un processus naturel qui améliore le pouvoir auto-nettoyant et la capacité de résistance de l'eau en améliorant sa structure, créant ainsi un système immunitaire stable dans l'eau.

L'EAU C'EST LA VIE

Pourquoi avons-nous besoin d'eau

L'eau est l'un des éléments les plus importants pour l'organisme. Elle veille à ce que les minéraux et les oligo-éléments pénètrent dans toutes les cellules du corps et elle est le meilleur solvant biologique : elle élimine les toxines, favorise la circulation sanguine, stimule le métabolisme, nettoie de l'intérieur et renforce le système de défense de l'organisme.



L'EAU VIVIFIÉE AMÉLIORE LA VIE

Délicieuse.

De haute qualité.

Naturelle

Depuis 1979, la vivification de l'eau GRANDER® fait le tour du monde et est devenue un compagnon quotidien et indispensable pour plus de 400 000 utilisateurs. L'entreprise familiale originaire de Jochberg (Tyrol, Autriche) est cependant restée fidèle à ses racines et à ses valeurs.

Pour GRANDER®, le bien-être de ses utilisateurs et l'amélioration de leur qualité de vie sont toujours au premier plan. L'eau vivifiée GRANDER® fait du bien et a bon goût. Cela profite à tous les **hommes, mais aussi aux animaux, aux plantes, aux exploitations et en définitive à l'environnement dans son ensemble.**

L'objectif de GRANDER® est de rendre l'eau vivifiée GRANDER®, une source de bien-être et de vitalité, accessible à tous les êtres vivants.

UTILISATION UNIVERSELLE

Partout où l'eau coule

La vivification de l'eau GRANDER® est utilisée partout où l'eau coule. Dans le secteur privé, dans l'hôtellerie et la gastronomie ainsi que dans les piscines, les installations de spa et de bien-être et dans l'industrie.

DE NOMBREUX AVANTAGES

Ce que peut faire l'eau GRANDER®

Avec la vivification de l'eau, GRANDER® contribue à améliorer la vie des personnes et des entreprises qui font confiance au pouvoir de la nature. La vivification de l'eau GRANDER® renforce le système immunitaire de l'eau, ce qui a pour conséquence de nombreux avantages pour les hommes, les entreprises et notre environnement.



Plaisir & Goût

- > augmente le plaisir de boire
- > donne envie de boire plus
- > donne un goût intense aux plats et aux aliments préparés avec GRANDER®



Bien-être & Vitalité

- > augmente le bien-être général
- > contribue au maintien de fonctions physiques et cognitives normales
- > crée une agréable expérience de bain et de douche
- > assure un climat ambiant et de vie agréable



Croissance & Rendement

- > entraîne une croissance vigoureuse et luxuriante des plantes
- > assure une récolte productive et de meilleurs rendements
- > augmente la durée de vie des plantes



Optimisations & Économies

- > exploite mieux les matières premières utilisées
- > permet une consommation économe de shampoing, d'additifs pour le bain et de produits nettoyants
- > réduit les dépôts de calcaire



Protection de l'environnement & Conservation des ressources

- > soulage l'environnement en réduisant l'utilisation de détergents/nettoyants
- > fonctionne sans électricité, chimie, énergie et autres additifs
- > protège l'environnement grâce aux eaux usées vivifiées

PRINCIPE NATUREL

Comment agit l'eau GRANDER®

La vivification de l'eau GRANDER® fonctionne selon un principe naturel – sans électricité, sans produits chimiques, sans service et sans entretien. Les appareils de vivification de l'eau GRANDER® sont remplis avec de l'eau d'information GRANDER® – une eau d'ordre et de structure internes particulièrement élevés. Cette eau d'information est l'élément actif de tous les produits GRANDER® et transfère son ordre élevé à l'eau non vivifiée, amenant ainsi l'eau du robinet dans un état structuré optimal. Elle redevient ainsi vive et puissante et peut se nettoyer et se régénérer elle-même.

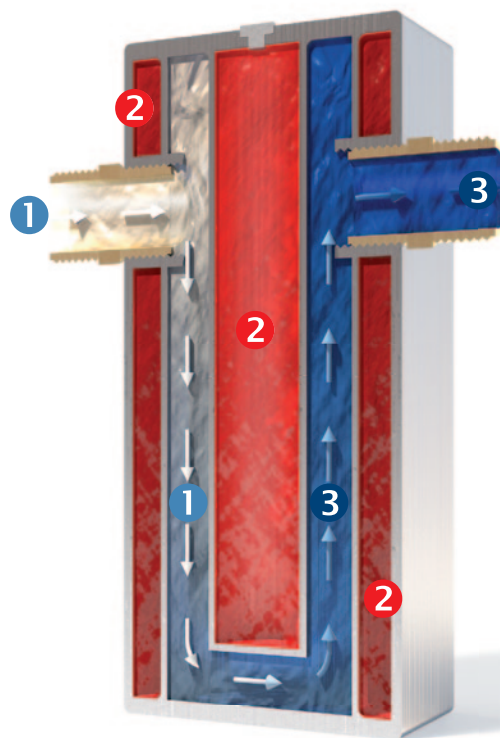

Eau du robinet non vivifiée ❶

Chambres remplies d'eau d'information ❷

Eau du robinet vivifiée ❸

Une petite sélection de références

Fromagerie Naturkäserei – Tegernsee, DE



www.naturkaeserei.de

Chaque jour, 15 000 litres d'eau sont utilisés pour la fabrication et le nettoyage du fromage. « Avec l'eau GRANDER®, nous remarquons que tout le travail de nettoyage est plus facile à faire à la main, qu'il reste moins de moisissure dans les moules et que le petit-lait se nettoie plus facilement. »

Agriculture Gombotz – Straden, AT



La famille Gombotz cuisine, se lave et fait le ménage avec de l'eau vivifiée. Convaincus par les bons résultats, ils ont également installé GRANDER® dans leur exploitation agricole. « Nous cultivons des tomates et sommes convaincus des effets positifs de la vivification de l'eau. »

Hôtel Garni Golf – Ascona, CH

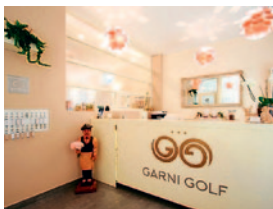

www.garni-golf.ch

« Les hôtes raffolent de cette eau de qualité, les travaux de nettoyage sont facilités et les économies réalisées sur les nettoyants et les détergents sont appréciables », affirme la famille propriétaire.

Schweizer Optik – Forchheim, DE



www.schweizer-optik.de

« En l'utilisant sur les meuleuses SCHWEIZER, on observe une nette amélioration de la qualité et de la stabilisation de l'eau de traitement ainsi qu'une optimisation de l'utilisation des liquides de refroidissement et de nettoyage, de la durée de vie, de la sécurité opérationnelle et des coûts de fonctionnement. »

École d'équitation espagnole – Vienne, AT



www.srs.at

Depuis octobre 2003, les célèbres étalons blancs des écuries de la Hofburg de Vienne reçoivent de l'eau GRANDER®. « Depuis lors, la consommation d'eau de nos chevaux a augmenté d'un quart et leur vulnérabilité aux coliques a considérablement diminué », selon le grand écuyer Johannes Hamming.

Aéroport international de Vienne Schwechat, AT



www.viennaairport.com

Les premiers appareils de vivification de l'eau GRANDER® ont été installés dès 2003. Résultat : les biocides et les stabilisants à la chaux ont été réduits. Dans tous les terminaux et climatiseurs « vivifiés », on relève d'excellentes valeurs bactériologiques de l'eau.

Monticello Spa & Fit – Milan, IT



www.monticellospa.it

L'oasis spa ravit ses hôtes avec ses sept piscines spectaculaires à la périphérie de Milan, où l'eau et la chaleur combinées aux dernières technologies apportent détente, santé et beauté. En particulier grâce à la qualité de l'eau – vivifiée par GRANDER®.



ES FÍSICAMENTE ÚNICO

El Descubrimiento de Johann Grander

El agua es un sistema vivo que está en constante intercambio con el entorno en el que se encuentra. El agua tiene la capacidad para almacenar y transferir información, incluso sin contacto directo. Éste principio físico fundamental fue formulado por primera vez por Johann Grander, su descubridor ya en 1979. Éste es el principio básico de la revitalización del agua. La revitalización del agua GRANDER® es un proceso natural que mejora la estructura interna del agua, la auto limpieza y la resistencia, fortaleciendo el agua y creando así un sistema inmunológico estable.

EL AGUA ES VIDA

Por qué necesitamos agua

El agua es uno de los elementos más importantes para el organismo. Asegura que los minerales y oligoelementos necesarios lleguen a cada célula del cuerpo. El tener agua de calidad, es el mejor disolvente biológico: elimina las toxinas, promueve la circulación sanguínea, estimula el metabolismo, limpia desde el interior y fortalece el sistema inmunológico del cuerpo.



EL AGUA REVITALIZADA ES MEJOR PARA LA VIDA

*Es natural, de alta calidad,
se disfruta más*

Desde 1979, la revitalización del agua de GRANDER® se ha convertido en un compañero diario e indispensable para más de 400,000 usuarios en todo el mundo. Sin embargo, la empresa familiar de Jochberg (Tirol, Austria) se ha mantenido fiel a sus raíces y valores.

Para la familia GRANDER, el objetivo principal es el bienestar de sus usuarios y la mejora de la calidad de vida de cada usuario.

La mejora del agua revitalizada GRANDER® es mayor que tan solo su sabor. Esto beneficia a todas las **personas, pero también a los animales, plantas, empresas y, en última instancia, a todo el entorno.**

El objetivo de GRANDER® es revitalizar el agua de forma natural – una fuente de bienestar y vitalidad – accesible a todos los seres vivos.

APLICACIÓN UNIVERSAL

Dondequiera que fluya el agua

La revitalización de agua GRANDER® se utiliza dondequiera que fluya el agua. En toda la casa, desde el sótano hasta el piso superior, desde el jardín hasta la piscina, en la hostelería y la gastronomía, en piscinas e instalaciones de bienestar, en la agricultura, en plantas y animales, en circuitos de calefacción, en la producción de alimentos, en el comercio y en la industria.

MÚLTIPLES BENEFICIOS

Las ventajas del agua GRANDER®

La revitalización de agua GRANDER® ayuda a fortalecer la estructura del agua y la característica natural de autopurificación hace que tenga numerosos beneficios para los seres humanos y todos los seres vivos:



Gusto y sabor

- > Mejor gusto al beber, más fina y sabor con gran cuerpo
- > Apetece beber más
- > Hace que el café y el té sienten mejor y con un sabor equilibrado
- > Le da a la comida un gusto fino e intenso



Bienestar y Vitalidad

- > Incremento general del bienestar para los seres vivos
- > Fortalece la salud y la vitalidad de los animales
- > Maravillosa experiencia de baño con una sensación acentuada de agua suave
- > Crea un ambiente agradable en habitaciones y casas.



Crecimiento y ganancias

- > Mayor fortaleza y crecimiento exuberante de la planta
- > Brinda una abundante cosecha y un alto rendimiento
- > Incrementa la longevidad de las plantas y la vida útil de los alimentos



Optimización y ahorros

- > Mejor aprovechamiento de la materia prima utilizada
- > Reduce los gastos debido a la menor necesidad de productos de limpieza y químicos
- > Reduce los depósitos de cal y hace que limpiar sea más fácil



Protección del medio ambiente y conservación de los recursos

- > Reduce la formación de óxido y biofilm en los circuitos de calefacción
- > Ahorra energía al incrementar la eficiencia de los sistemas de calefacción.
- > Funciona sin electricidad, ni químicos u otros aditivos y devuelve el agua al medio ambiente en un estado más natural

PRINCIPIO NATURAL

Cómo funciona GRANDER®

La revitalización del agua GRANDER® sigue los principios naturales, funcionando sin electricidad, sin productos químicos, libre de servicios de mantenimiento. Los revitalizadores de agua GRANDER® están llenos de agua de información GRANDER®: un líquido muy especial, un agua con una estructura interna perfectamente ordenada (de forma hexagonal). El agua de información es el elemento activo en todos Productos GRANDER® y transfiere su alta estructura al agua corriente que llega inanimada y ha perdido vitalidad, llevándola a un estado óptimo y estructurado. Entonces el agua se transforma, poderosa de nuevo, vuelve a cobrar vida, puede auto regenerarse y mantenerse purificada.

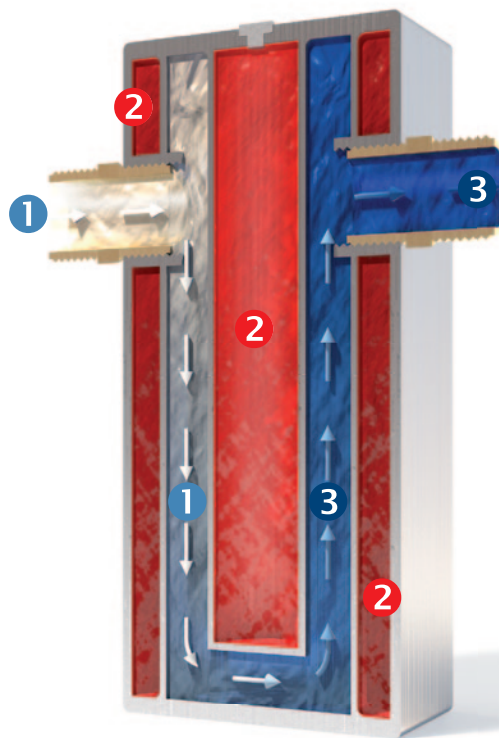

Agua corriente sin revitalizar ❶

Cámaras rellenas de agua ❷
de información

Agua corriente revitalizada ❸

Pequeño extracto de referencias

Aeropuerto Internacional de Viena Schwechat, AT



www.viennaairport.com

En 2003 ya estaban instalados los primeros dispositivos de agua de GRANDER®. El resultado fue la reducción de biocidas y estabilizadores de la cal. Obteniendo excelentes valores bacteriológicos de agua en todos los terminales con tránsito de personas, como en los sistemas de aire acondicionado.

Hotel Garni Golf – Ascona, CH

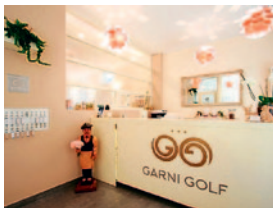

www.garni-golf.ch

“Los clientes están fascinados con la suavidad del agua, el trabajo de limpieza es más fácil y los ahorros en detergentes y productos son notables”, dice la familia propietaria Bechter.

Quesería natural – Tegernsee, DE



www.naturkaeserei.de

Cada día utilizamos 15.000 litros de agua para la producción de queso y la limpieza. Con el agua GRANDER® notamos que todo el trabajo de limpieza es mucho más fácil y rápido. En los moldes de queda menos restos de grasa y el suero se lava más fácilmente.

Óptica suiza – Forchheim, DE



www.schweizer-optik.de

“La utilización de GRANDER® en las rectificadoras ópticas SCHWEIZER ha llevado a una mejora significativa en la calidad y estabilización del agua de proceso, así como a la optimización del uso del refrigerante y del agente de limpieza. Se optimiza tanto la seguridad en las operaciones como los costos.

Escuela Española de Equitación – Viena, AT



www.srs.at

Desde octubre de 2003, los famosos pura sangre blancos en los establos del Hofburg de Viena son alimentados con agua GRANDER®. “Nuestros caballos, desde entonces beben un cuarto más de agua y la propensión a tener cólicos ha descendido significativamente” Dice el Oberstallmeister Johannes Hamming.

Agricultura Gombotz – Straden, AT



La familia Gombotz cocina, se ducha y limpia con agua revitalizada. Convencido de los resultados, instalaron GRANDER® en su negocio agrícola. „Nosotros cultivamos tomates y estamos muy satisfechos con los efectos positivos que la revitalización de agua tiene en nuestros productos.“

Monticello Spa & Fit – Milán, IT



www.monticellospa.it

El Oasis Spa con siete espectaculares piscinas en las afueras de Milán, donde el agua y el calor se combinan con las últimas tecnologías para la relajación, la salud y la belleza, entusiasmo a sus huéspedes. Especialmente con la calidad del agua GRANDER®.



*Gesundes Leben
beginnt mit
belebtem Wasser!*

www.grander.com

*Experience the
difference of
revitalized water!*

*Una vita sana inizia
dall'acqua vitalizzata!*

*Une vie saine
commence avec
de l'eau vivifiée !*

*¡La vida saludable
comienza con
agua revitalizada!*

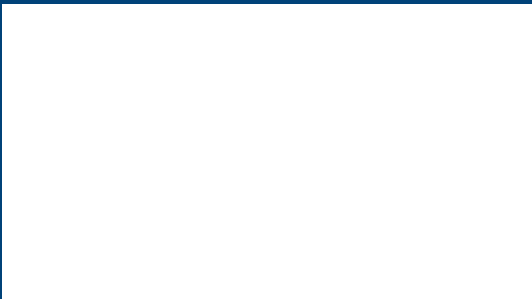

GRANDER
W A S S E R